

SWSZ150-30

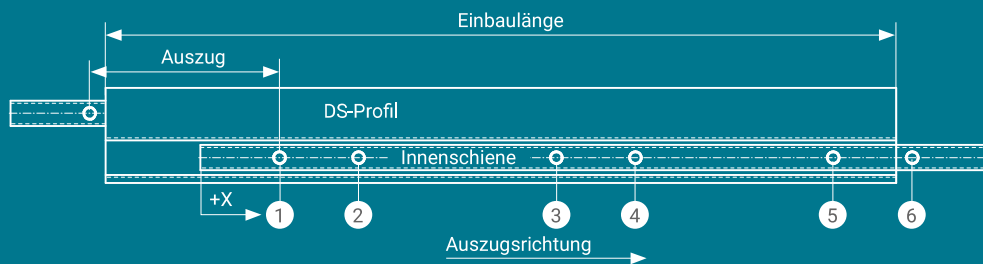

BOHRPOSITIONEN

in X, Innenschienen

Bohrung	Bohrposition	Einbaulänge
1	50 mm	immer
2	100 mm	immer
3		Ab Einbaulänge > 500 mm
4		Ab Einbaulänge > 500 mm
5	Einbaulänge - 100 mm	immer
6	Einbaulänge - 50 mm	immer

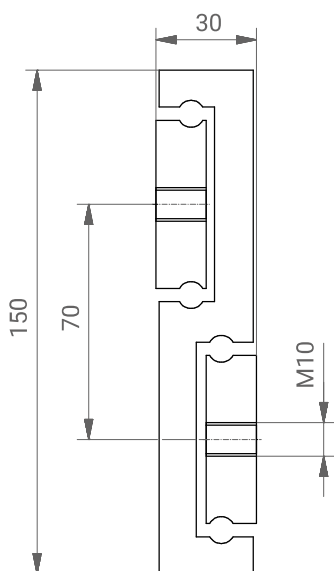

ABMESSUNGEN

Max. Last/Paar N	Eigen-gewicht kg	Auszugs-länge mm	Einbau-länge mm	Bestellnummer
6500	10,9	400	400	SWSZ150-30-400
7000	12,3	450	450	SWSZ150-30-450
7200	13,6	500	500	SWSZ150-30-500
7400	15,0	550	550	SWSZ150-30-550
7400	16,4	600	600	SWSZ150-30-600
7300	17,7	650	650	SWSZ150-30-650
7150	19,1	700	700	SWSZ150-30-700
6950	20,5	750	750	SWSZ150-30-750
6750	21,8	800	800	SWSZ150-30-800
6550	23,2	850	850	SWSZ150-30-850
6300	24,6	900	900	SWSZ150-30-900
6100	26,0	950	950	SWSZ150-30-950
5800	27,3	1000	1000	SWSZ150-30-1000
5600	28,7	1050	1050	SWSZ150-30-1050
5450	30,0	1100	1100	SWSZ150-30-1100
5225	31,4	1150	1150	SWSZ150-30-1150
5000	32,7	1200	1200	SWSZ150-30-1200
4550	35,5	1300	1300	SWSZ150-30-1300
4100	38,2	1400	1400	SWSZ150-30-1400
3650	40,9	1500	1500	SWSZ150-30-1500

Nicht spezifizierte Abmessungen auf Anfrage

WERKSTOFF

ST A

OPTIONEN Legende/Abkürzungsverzeichnis S. 5

LL KK NC4 LS

FRAGEN / KONTAKT

Telefon +49 (0)6471 3199070 oder E-Mail service@sws-technik.de