

SWSZ120-28

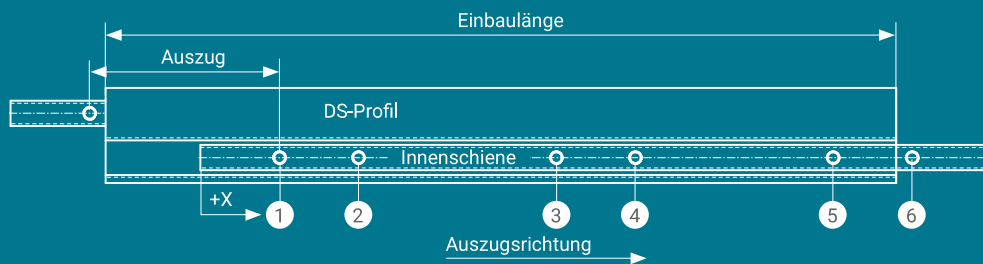

BOHRPOSITIONEN

in X, Innenschienen

Bohrung	Bohrposition	Einbaulänge
1	50 mm	immer
2	100 mm	immer
3		Ab Einbaulänge > 500 mm
4		Ab Einbaulänge > 500 mm
5	Einbaulänge - 100 mm	immer
6	Einbaulänge - 50 mm	immer

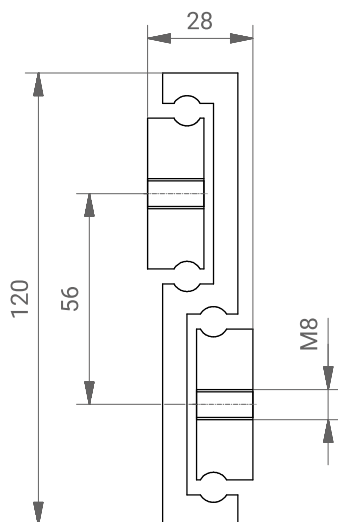

ABMESSUNGEN

Max. Last/Pair N	Eigen-gewicht kg	Auszugs-länge mm	Einbau-länge mm	Bestellnummer
5250	7,4	400	400	SWSZ120-28-400
5350	8,3	450	450	SWSZ120-28-450
5400	9,2	500	500	SWSZ120-28-500
5500	10,1	550	550	SWSZ120-28-550
5400	11,0	600	600	SWSZ120-28-600
5350	12,0	650	650	SWSZ120-28-650
5250	12,9	700	700	SWSZ120-28-700
5100	13,8	750	750	SWSZ120-28-750
4900	14,7	800	800	SWSZ120-28-800
4700	15,7	850	850	SWSZ120-28-850
4500	16,6	900	900	SWSZ120-28-900
4300	17,5	950	950	SWSZ120-28-950
4050	18,4	1000	1000	SWSZ120-28-1000
3900	19,3	1050	1050	SWSZ120-28-1050
3700	20,3	1100	1100	SWSZ120-28-1100
3500	21,2	1150	1150	SWSZ120-28-1150
3300	22,1	1200	1200	SWSZ120-28-1200
2900	24,0	1300	1300	SWSZ120-28-1300
2500	25,8	1400	1400	SWSZ120-28-1400
2100	27,6	1500	1500	SWSZ120-28-1500

Nicht spezifizierte Abmessungen auf Anfrage

WERKSTOFF

ST A

OPTIONEN Legende/Abkürzungsverzeichnis S. 5

LL KK NC4 LS

FRAGEN / KONTAKT

Telefon +49 (0)6471 3199070 oder E-Mail service@sws-technik.de