

## SWST72-21.5C

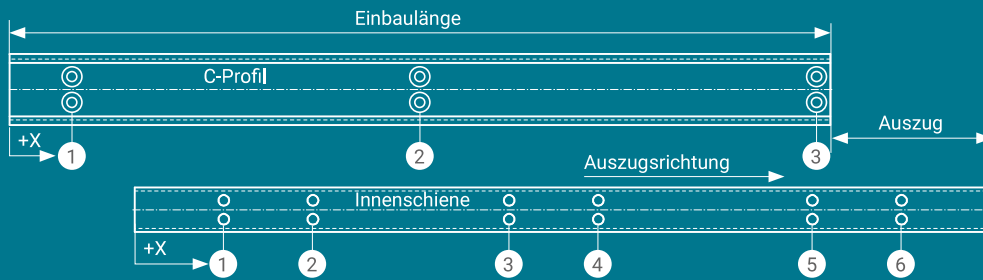

## BOHRPOSITIONEN

## in X, C-Profil

Bohrung	Bohrposition	Einbaulänge
1	7,5 mm	immer
2		immer
3	Einbaulänge - 7,5 mm	immer

## in X, Innenschiene

Bohrung	Bohrposition	Einbaulänge
1	50 mm	immer
2	100 mm	immer
3		Ab Einbaulänge > 500 mm
4		Ab Einbaulänge > 500 mm
5	Einbaulänge - 100 mm	immer
6	Einbaulänge - 50 mm	immer

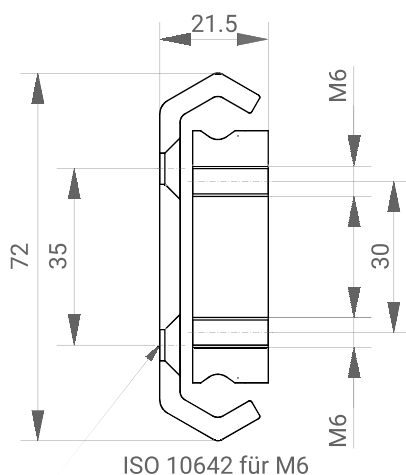

## ABMESSUNGEN

Max. Last/Pair N	Eigen-gewicht kg	Auszugs-länge mm	Einbau-länge mm	Bestellnummer
2500	2,8	210	350	SWST72-21.5C-350
2850	3,2	240	400	SWST72-21.5C-400
3000	3,6	270	450	SWST72-21.5C-450
2950	4,0	300	500	SWST72-21.5C-500
3050	4,5	330	550	SWST72-21.5C-550
3000	4,9	360	600	SWST72-21.5C-600
2950	5,2	390	650	SWST72-21.5C-650
2900	5,6	420	700	SWST72-21.5C-700
2850	6,0	450	750	SWST72-21.5C-750
2800	6,3	480	800	SWST72-21.5C-800
2750	6,8	510	850	SWST72-21.5C-850
2700	7,2	540	900	SWST72-21.5C-900
2650	7,8	570	950	SWST72-21.5C-950
2550	8,0	600	1000	SWST72-21.5C-1000
2425	8,4	630	1050	SWST72-21.5C-1050
2300	8,8	660	1100	SWST72-21.5C-1100
2175	9,2	690	1150	SWST72-21.5C-1150
2050	9,6	720	1200	SWST72-21.5C-1200
1800	10,4	780	1300	SWST72-21.5C-1300
1550	11,2	840	1400	SWST72-21.5C-1400
1250	12,2	900	1500	SWST72-21.5C-1500
950	12,8	960	1600	SWST72-21.5C-1600
750	13,5	1020	1700	SWST72-21.5C-1700
675	14,4	1080	1800	SWST72-21.5C-1800
600	15,6	1140	1900	SWST72-21.5C-1900
500	16,0	1200	2000	SWST72-21.5C-2000

Nicht spezifizierte Abmessungen auf Anfrage

## WERKSTOFF

ST

## OPTIONEN Legende/Abkürzungsverzeichnis S. 5

VG	VO	VOG	EHG	EHO	LL	EOG	EDG
KK	NC4	VR	LS				

## FRAGEN / KONTAKT

Telefon +49 (0)6471 3199070 oder E-Mail [service@sws-technik.de](mailto:service@sws-technik.de)