

SWST48-15C

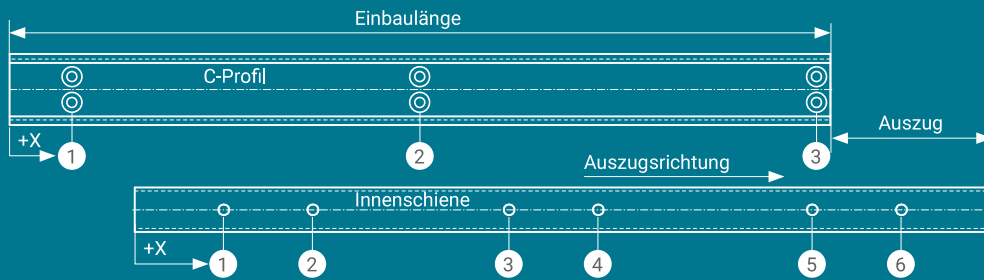

BOHRPOSITIONEN

in X, C-Profil

Bohrung	Bohrposition	Einbaulänge
1	7,5 mm	immer
2		immer
3	Einbaulänge - 7,5 mm	immer

in X, Innenschiene

Bohrung	Bohrposition	Einbaulänge
1	50 mm	immer
2	100 mm	immer
3		Ab Einbaulänge > 500 mm
4		Ab Einbaulänge > 500 mm
5	Einbaulänge - 100 mm	immer
6	Einbaulänge - 50 mm	immer

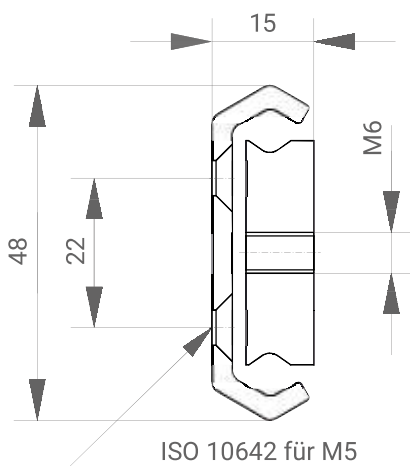

ABMESSUNGEN

Max. Last/Pair N	Eigen-gewicht kg	Auszugs-länge mm	Einbau-länge mm	Bestellnummer
1200	0,9	130	250	SWST48-15C-250
1550	1,0	180	300	SWST48-15C-300
1650	1,2	230	350	SWST48-15C-350
1750	1,4	260	400	SWST48-15C-400
1850	1,6	310	450	SWST48-15C-450
1800	1,8	340	500	SWST48-15C-500
1750	1,9	370	550	SWST48-15C-550
1700	2,1	400	600	SWST48-15C-600
1650	2,2	430	650	SWST48-15C-650
1600	2,4	460	700	SWST48-15C-700
1500	2,6	490	750	SWST48-15C-750
1400	2,7	520	800	SWST48-15C-800
1300	2,9	550	850	SWST48-15C-850
1200	3,1	600	900	SWST48-15C-900
1100	3,3	630	950	SWST48-15C-950
1000	3,5	660	1000	SWST48-15C-1000
900	3,6	690	1050	SWST48-15C-1050
800	3,7	720	1100	SWST48-15C-1100
700	3,9	760	1150	SWST48-15C-1150
600	4,1	800	1200	SWST48-15C-1200
550	4,5	860	1300	SWST48-15C-1300
500	4,9	920	1400	SWST48-15C-1400
475	5,3	1000	1500	SWST48-15C-1500

Nicht spezifizierte Abmessungen auf Anfrage

WERKSTOFF

ST

OPTIONEN Legende/Abkürzungsverzeichnis S. 5

VG	VO	VOG	EHG	EHO	LL	EOG	EDG
KK	NC4	VR	LS				

FRAGEN / KONTAKT

Telefon +49 (0)6471 3199070 oder E-Mail service@sws-technik.de